

BE-LIKE



frigomeccanica

DESIGN E TECNOLOGIA
MADE IN ITALY

DESIGN AND TECHNOLOGY
MADE IN ITALY

frigomeccanica



FRIGOMECCANICA INDUSTRIES

IL GRUPPO FRIGOMECCANICA, REALTÀ COMPLETAMENTE ITALIANA, È PRESENTE SUL MERCATO CON I MARCHI FRIGOMECCANICA, STILTEK, OFFICINE 900 E FRIMAR. IL GRUPPO È LEADER DEL SETTORE ED È SINONIMO DI QUALITÀ, COMPETITIVITÀ E SERIETÀ IN CAMPO NAZIONALE E INTERNAZIONALE. COMPRENDE ARREDAMENTI BAR, VETRINE PER GELATERIA, PASTICCERIA, ALIMENTARI, GASTRONOMIA E ARREDI PER PANETTERIA E PUBBLICI ESERCIZI IN GENERE. DA QUANDO È NATA, PIU' DI 40 ANNI FA, PUNTO DI FORZA DI FRIGOMECCANICA È SEMPRE STATA LA RICERCA TECNOLOGICA ED ESTETICA. I RISULTATI RAGGIUNTI IN ENTRAMBI I CAMPI - COORDINATI CON ESPERIENZA, PROFESSIONALITÀ E PASSIONE - PERMETTONO ALL'INTERO GRUPPO DI OFFRIRE QUANTO DI MEGLIO DISPONIBILE SUL MERCATO.



WATCH OUR VIDEO

THE FRIGOMECCANICA GROUP, AN ALL-ITALIAN ORGANISATION, OPERATES ON THE MARKET UNDER THE FRIGOMECCANICA, STILTEK, OFFICINE 900 AND FRIMAR BRANDS. THE GROUP IS AN INDUSTRY LEADER, KNOWN FOR QUALITY, COMPETITIVENESS AND PROFESSIONALISM ON THE DOMESTIC AND INTERNATIONAL MARKETS. IT SUPPLIES BAR FURNITURE, SHOWCASES FOR ICE-CREAM, PASTRY PRODUCTS, FOOD AND DELICATESSEN FOODS AND FURNITURE FOR BAKERIES AND PUBLIC ESTABLISHMENTS IN GENERAL. SINCE IT OPENED NEARLY 40 YEARS AGO, THE STRENGTH OF FRIGOMECCANICA HAS ALWAYS BEEN TECHNOLOGICAL RESEARCH AND VISUAL DESIGN. THE RESULTS ACHIEVED IN BOTH AREAS - COORDINATED WITH EXPERIENCE, PROFESSIONALISM AND ENTHUSIASM - ALLOW THE GROUP TO SUPPLY THE BEST THE MARKET HAS TO OFFER.

LE GROUPE FRIGOMECCANICA EST UNE ENTREPRISE ITALIENNE, PRÉSENTE SUR LE MARCHÉ SOUS LES MARQUES FRIGOMECCANICA, STILTEK, OFFICINE 900 ET FRIMAR. LE GROUPE EST LEADER DU SECTEUR ET SYNONYME DE QUALITÉ, COMPÉTITIVITÉ ET SÉRIEUX SUR LA SCÈNE NATIONALE ET INTERNATIONALE. IL PROPOSE DE L'AMEUBLEMENT POUR BARS, DES VITRINES POUR GLACIERS, PÂTISSERIES, ALIMENTATION ET GASTRONOMIE ET DU MOBILIER POUR LA BOULANGERIE ET LES ÉTABLISSEMENTS PUBLIC EN GÉNÉRAL. DEPUIS SA CRÉATION IL Y A PLUS DE 40 ANS, LE POINT FORT DE FRIGOMECCANICA EST LA RECHERCHE TECHNOLOGIQUE ET ESTHÉTIQUE. LES RÉSULTATS OBTENUS DANS CES DEUX DOMAINES, COORDONNÉS AVEC EXPÉRIENCE, PROFESSIONNALISME ET PASSION, PERMETTENT AU GROUPE DE PROPOSER LES MEILLEURS PRODUITS DU MARCHÉ.

EL GRUPO FRIGOMECCANICA ES UNA INDUSTRIA COMPLETAMENTE ITALIANA PRESENTE EN EL MERCADO CON LAS MARCAS FRIGOMECCANICA, STILTEK, OFFICINE 900 Y FRIMAR. LIDER EN EL SECTOR, EL GRUPO ES SINÓNIMO DE CALIDAD, COMPETITIVIDAD Y PROFESIONALIDAD A NIVEL NACIONAL E INTERNACIONAL. PRODUCE MOBILIARIO PARA BARES, VITRINAS PARA HELADERÍA, PASTELERÍA, TIENDA DE PRODUCTOS ALIMENTICIOS, GASTRONOMÍA Y EQUIPAMIENTO PARA PANADERÍA Y ESTABLECIMIENTOS PÚBLICOS EN GENERAL. DESDE SU FUNDACIÓN, HACE MÁS DE 40 AÑOS, EL PUNTO FUERTE DE FRIGOMECCANICA SIEMPRE HA SIDO LA INVESTIGACIÓN TECNOLÓGICA Y ESTÉTICA. COORDINADOS CON EXPERIENCIA, PROFESIONALIDAD Y PASIÓN, LOS RESULTADOS ALCANZADOS EN AMBOS CAMPOS HACEN QUE TODO EL GRUPO PUEDA OFRECER LO MEJOR QUE EXISTE EN EL MERCADO.

FRIGOMECCANICA GRUPPE DIE ZU HUNDERT PROZENT IN ITALIENISCHER HAND BEFINDLICHE UNTERNEHMENSGRUPPE FRIGOMECCANICA IST MIT DEN MARKEN FRIGOMECCANICA, STILTEK, OFFICINE 900 UND FRIMAR AUF DEM NATIONALEN UND INTERNATIONALEN MARKT VERTRETEN UND STEHT ALS BRANCHENFÜHRER IM IN- UND AUSLAND FÜR QUALITÄT, WETTBEWERBSFÄHIGKEIT UND SERIOSITÄT, WENN ES UM BAREINRICHTUNGEN, VITRINEN FÜR EISDIELN, KONDITIONEINEN, DEN LEBENSMITTELHANDEL UND DIE GASTRONOMIE, SOWIE EINRICHTUNGEN FÜR BÄCKEREINEN UND ÖFFENTLICHE LOKALE GEHT. SEIT MEHR ALS 40 JAHREN VERSTEHT ES DIE GRUPPE, MIT PROFESSIONALITÄT, LEIDENSCHAFT UND KNOWHOW, TECHNOLOGISCHE INNOVATION UND ÄSTHETISCHES DESIGN ERFOLGREICH AUF EINEN GEMEINSAMEN NENNER ZU BRINGEN, UND IST NICHT NUR UNTER INSIDERN DAFÜR BEKANNT, DAS BESTE ANZUBIETEN, WAS AUF DEM MARKT ZU HABEN IST.



A MEETING-POINT, A PLACE WHERE PARALLEL LIVES CROSS, A LOCATION YOU CAN COUNT ON FOR A SHORT BREAK, A DAILY HABIT, A CONSTANT FLOW OF NEW FACES OR A FAVOURITE HAUNT OF OLD FRIENDS. WHAT DO YOU WANT YOUR LOCALE TO BE? HOW DO YOU IMAGINE IT? WHATEVER THE IDEA YOU HAVE IN MIND, BE-LIKE IS WHAT YOU WANT, AND THE WAY TO BE YOURSELF.

UN POINT DE RENCONTRE, UN CARREFOUR DE VIES PARALLÈLES, UNE HALTE SÛRE POUR FAIRE UNE PETITE PAUSE, UNE HABITUDE QUOTIDIENNE, DES VISAGES TOUJOURS NOUVEAUX OU UN LIEU DE RETROUVAILLES AVEC DE VIEUX AMIS. ET VOUS, COMMENT IMAGINEZ-VOUS VOTRE LOCAL ? QUELLES QUE SOIENT VOS EXIGENCES, BE LIKE EST CE DONT VOUS RÊVEZ, C'EST LE REFLET DE VOUS-MÊME.

LUGAR DE ENCUENTRO, CRUCE DE VIDAS PARALELAS, PARADA SEGURA DONDE HACER UNA PAUSA, COSTUMBRE COTIDIANA, INTERACCIÓN CON PERSONAS NUEVAS O CON VIEJOS AMIGOS... ¿CÓMO QUIERES QUE SEA TU LOCAL? ¿CÓMO TE LO IMAGINAS? CUALQUIERA SEA TU IDEA, "BE LIKE" RESPONDE A TUS DESEOS Y TE PERMITE MANIFESTAR TU ESENCIA.

EIN ANGESAGTES LOKAL MIT DEM GEWISSEN ETWAS, IN DEM MAN IMMER NEUE LEUTE TRIFFT, ZUM KENNENLERNEN, PLAUDERN, DISKUTIEREN, CHILLEN UND ABSCHALTEN, ODER EIN BELIEBTES STAMMLOKAL, IN DEM SICH ALTE UND NEUE FREUNDE TÄGLICH ZUSAMMENSETZEN. UND WIE STELLEN SIE SICH IHR LOKAL VOR? WIE SOLL ES AUSSEHEN? GANZ EGAL, WAS IHNEN VORSCHWEBT - BE LIKE IST GENAU DAS, WAS SIE SUCHEN, UM SICH UND IHRE IDEEN ZU VERWIRKLICHEN.

BE-LIKE
FASHION

UN PUNTO DI INCONTRO,
UN CROCEVIA DI VITE PARALLELE,
UNA SOSTA SICURA DOVE FARE
UNA PICCOLA PAUSA, UN'ABITUDINE
QUOTIDIANA, VOLTI SEMPRE NUOVI
O RITROVO DI VECCHI AMICI.
E TU COME LO VUOI IL TUO LOCALE?
COME TE LO SEI IMMAGINATO?
QUALUNQUE IDEA TU ABBAIA IN MENTE
BE LIKE È QUELLO CHE DESIDERI,
È COME ESSERE SE STESSI.

frigomeccanica

BE LIKE
BE YOURSELF





IT Be-like fashion è ovunque a suo agio, con il caldo colore di Rovere nottingham, esaltato dal bianco cangiante e luminoso delle superfici, si evidenzia come soluzione per il locale moderno ma con un tocco di vintage e richiamo al passato.

EN_Be-like fashion is at ease everywhere, with the warm colour of Nottingham Oak, enhanced by the iridescent, gleaming white of the surfaces, an ideal solution for a modern location that still has a vintage touch and evokes the past.

ES_Be-like fashion se adapta a cualquier sitio: con su cálido color Roble Nottingham realzado por el blanco tornasolado y esplendente de las superficies, resulta ser la solución ideal para los locales modernos con un toque de nostálgico vintage.

FR_Be-like fashion s'insère partout, avec la chaleur du Chêne Nottingham, rehaussée par le blanc vif et lumineux des surfaces, la solution idéale pour le local moderne mais avec une touche de vintage et d'antan.

DE_Mit Be-like fashion liegen Sie immer richtig. Die warme, vom schillernd-leuchtenden Weiß der Oberflächen effektiv hervorgehobenen Farbe Nottingham-Eiche fügt sich harmonisch in jedes Ambiente ein und ist die ideale Wahl für ein modernes Lokal mit einem Hauch Vintage und Nostalgie.

WHITE/ NOTTINGHAM OAK



BE-LIKE
FASHION



IT _Una infinita gamma di moduli refrigerati, vetrine, drop-in e soluzioni tecniche per agevolare il lavoro di tutti i giorni senza trascurare il design.

EN _An infinite range of refrigerated modules, showcases, drop-in units and technical solutions to simplify daily work without sacrificing design.

FR _Une gamme infinie de modules réfrigérés, vitrines, drop-in et solutions techniques pour faciliter le travail quotidien sans négliger le design.

ES _Una infinita gama de módulos refrigerados, vitrinas, drop-in y soluciones técnicas para facilitar tu trabajo cotidiano sin descuidar la estética del diseño.

DE _Eine komplette Palette von Kühlmodulen, Vitrinen, Drop-ins und technischen Lösungen macht die tägliche Arbeit zum Vergnügen und lässt auch das Design nicht zu kurz kommen.

WHITE /
NOTTINGHAM
OAK



BE-LIKE
FASHION





"A STYLE WITH A MESSAGE OF NATURE, AND NEW, GOOD, FRESHLY MADE THINGS. I WANT MY LOCATION TO BE WELCOMING, AND I WANT EVEN ITS FURNISHINGS TO CONVEY THE MESSAGE THAT THE FOOD AND DRINK WE SERVE IS REALLY GOOD."

« UN STYLE QUI RAPPELLE LA NATURE, LES CHOSSES FRAÎCHES, NOUVELLES ET PRÉPARÉES SUR LE MOMENT. J'AIME QUE MON LOCAL SOIT ACCUEILLANT ET QUE SON MOBILIER LAISSE DEVINER QUE L'ON Y MANGE ET BOIT VRAIMENT BIEN. »

"UN ESTILO QUE EVOCA LA NATURALEZA, LA FRESCURA DE PRODUCTOS NUEVOS, RECIÉN PREPARADOS. QUIERO QUE MI LOCAL SEA ACOGEDOR Y QUE, TAMBIÉN A TRAVÉS DE SU MOBILIARIO, INSPIRE EN LOS VISITANTES LA IDEA DE QUE AQUÍ SE COME Y SE BEBE REALMENTE BIEN".

"EIN STIL, DER EINEN HAUCH NATUR INS LOKAL HOLT UND GANZ SPONTAN AN UNVERFÄLSCHTE, FRISCH ZUBEREITETE KÖSTLICHKEITEN DENKEN LÄSST. ICH LEGE WERT DARAUF, DASS MEIN LOKAL EINE EINLADENDE ATMOSPHÄRE AUSSTRAHLT UND MEINE KUNDEN SCHON AN DER EINRICHTUNG ERKENNEN, DASS SIE HIER WIRKLICH GUT ESSEN UND TRINKEN WERDEN."

BE-LIKE
SELFIE

"UNO STILE CHE SA DI NATURA,
DI COSE FRESCHE, NUOVE
E FATTE AL MOMENTO.
MI PIACE CHE IL MIO LOCALE SIA
ACCOGLIENTE E CHE SÌ,
ANCHE DAI SUOI ARREDI,
FACCIA CAPIRE CHE QUI SI MANGIA
E SI BEVE DAVVERO BENE"

frigomeccanica







IT_ Be-lik selfie, uno stile inconfondibile, il sapore di un tempo passato ma moderno allo stesso tempo. Rivedersi nel caldo colore del legno vissuto, dei sapori e profumi di una volta col gusto di oggi. Incontrarsi in un locale così è sempre un piacere.

EN_ Be-like selfie, a truly distinctive style, the flavour of time which is past yet also modern. See yourself reflected in the warm colour of time-worn wood, the flavours and fragrances of bygone days with the taste of today. Meeting in a location like this is always a pleasure.

FR_ Be-like selfie, un style incomparable, la saveur d'une époque à la fois passée et moderne. Se revoir dans la chaleur du bois vécu, des saveurs et des parfums d'antan avec le goût d'aujourd'hui. Se rencontrer dans un tel local est à chaque fois un plaisir.

ES_ "Be-like selfie": un estilo inconfundible, el sabor del tiempo pasado pero moderno a la vez. Revivir la cálida tonalidad de la madera usada, los sabores y aromas de un tiempo con el gusto de hoy. Encontrarse en un local así es siempre un placer.

DE_ Be-like selfie, einfach unverwechselbar im Stil, modern mit einem Touch Nostalgie, der heimeligen Atmosphäre von gelebtem Holz, der Erinnerung an altbekannte Düfte und Freuden, mit dem Geschmack von heute. In so einem Lokal trifft man sich immer gerne.

WHITE /
YELLOWSTONE
WOOD



BE-LIKE
SELFIE







"I'M A CITIZEN OF THE WORLD, I'VE CREATED A PLACE WITH A COSMOPOLITAN ATMOSPHERE, SO WELCOMING THAT ANYONE COMING IN FOR THE FIRST TIME FEELS AT HOME AND NEVER WANTS TO LEAVE. A LOCATION WITH AN INTERNATIONAL APPEAL, FURNISHED WITH THE BEST ITALIAN-MADE DESIGN"

"JE SUIS UN CITOYEN DU MONDE, J'AI CRÉÉ UN LOCAL OÙ L'ON RESPIRE UN AIR COSMOPOLITE, SI ACCUEILLANT QUE CELUI QUI Y ENTRE POUR LA PREMIÈRE FOIS SE SENT COMME CHEZ LUI ET NE VEUT PLUS S'EN ALLER. UN LOCAL AU CHARME INTERNATIONAL, AVEC LE MEILLEUR DESIGN MADE IN ITALY"

"SOY CIUDADANO DEL MUNDO, HE CREADO UN LOCAL DONDE SE RESPIRA UNA ATMÓSFERA COSMOPOLITA TAN ACOGEDORA QUE QUIENES VIENEN POR PRIMERA VEZ SE SIENTEN ENSEGUIDA COMO EN SU CASA Y YA NO QUIEREN IRSE. UN LOCAL DE ESTILO INTERNACIONAL, DECORADO CON EL MEJOR DISEÑO DE LA INDUSTRIA ITALIANA"

"ICH BIN EIN WELTBÜRGER UND ALS SOLCHER WOLLTE ICH EIN LOKAL MIT KOSMOPOLITISCHER ATMOSPHÄRE, SO EINLADEND, DASS SICH JEDER SCHON BEIM ERSTEN MAL WOHL UND WIE ZUHAUSE FÜHLT UND GAR NICHT MEHR WEGGEHEN WILL. EIN LOKAL MIT INTERNATIONALEM FLAIR, EINGERICHTET MIT DEM BESTEN, WAS DAS DESIGN MADE IN ITALY ZU BIETEN HAT."

BE-LIKE
CHAT

"SONO UN CITTADINO DEL MONDO, HO CREATO UN LOCALE DOVE RESPIRARE UN'ARIA COSMOPOLITA, COSÌ ACCOGLIENTE CHE CHI ARRIVA QUI PER LA PRIMA VOLTA SI SENTE A CASA E NON VUOLE PIÙ ANDARE VIA. UN LOCALE DAL FASCINO INTERNAZIONALE, ARREDATO CON IL MIGLIOR DESIGN MADE IN ITALY"

frigomeccanica







IT_ Be-like chat, un arredo che comunica, che con i suoi colori e complementi, esprime il piacere di stare insieme al bar. L'Olmo vintage si fonde con il grigio antracite dei pannelli del banco e le lavagne del retro, mentre il pannello luminoso con led (optional) trasmette eleganti e calde sensazioni nell'aria.

EN_ Be-like chat, furnishings that talk to you, with colours and accessories that express the pleasure of time together in a bar. Vintage Elm merges with the coal grey of the bar counter panels and the slate of the bar back, while the illuminating panel with LED (optional) transmits warm, elegant sensations into the air.

FR_ Be-like chat, un mobilier qui communique et qui exprime, avec ses couleurs et accessoires, le plaisir d'être ensemble au bar. L'Orme vintage se fond avec le gris anthracite des panneaux du comptoir et les ardoises de l'arrière-comptoir, tandis que le panneau lumineux avec LED (option) dégage d'élégantes et de chaleureuses sensations dans l'air.

ES_ "Be-like chat": un mobiliario que, con sus colores y accesorios, expresa el placer del tiempo compartido en el bar. La tonalidad Olmo Vintage se funde con el gris antracita de los paneles del mostrador y de las pizarras traseras, mientras que el panel luminoso de led (opcional) aporta una atmósfera cálida y elegante.

DE_ Be-like chat ist mit seinen einladenden Farben und Details wie eine Verführung zum geselligen Beisammensein. Die Ulme Vintage verschmilzt harmonisch mit dem Anthrazit der Thekenpaneele und den dahinter angebrachten Tafeln, das (als Optional erhältliche) LED-Leuchtpaneel strahlt Eleganz und Wärme aus.

OLMO VINTAGE/ ANTRACITE



BE-LIKE
CHAT





"FOR ME, BREAKFAST IS THE MOST IMPORTANT TIME OF DAY: I LOVE SAYING GOOD MORNING TO MY CUSTOMERS, WHO APPRECIATE MY BAR'S FINELY STYLED DETAILS AND ELEGANT FURNISHINGS, AND THEY MAY COME BACK FOR LUNCH, A COFFEE BREAK OR A COCKTAIL"

"LE PETIT DÉJEUNER EST POUR MOI LE MOMENT LE PLUS IMPORTANT DE LA JOURNÉE : J'AIME DIRE BONJOUR À MES CLIENTS QUI APPRÉCIENT LE SOUCI DU DÉTAIL ET L'ÉLÉGANCE DU MOBILIER DE MON LOCAL. ET ILS REVIENDRONT PEUT-ÊTRE POUR UN DÉJEUNER, UNE PAUSE CAFÉ OU UN APÉRITIF"

"PARA MÍ, EL DESAYUNO ES EL MOMENTO MÁS IMPORTANTE DE LA JORNADA: ME ENCANTA DAR EL BUEN DÍA A MIS CLIENTES, QUE APRECIAN LOS DETALLES PRIMOROSOS Y LA ELEGANCIA DEL MOBILIARIO DE MI LOCAL Y A LO MEJOR VUELVEN PARA UNA COMIDA, UN CAFÉ POR LA TARDE O UN APERITIVO"

"DAS FRÜHSTÜCK IST FÜR MICH DER WICHTIGSTE MOMENT DES TAGES. ICH LEGE GROSSEN WERT DARAUF, MEINEN GÄSTEN PERSÖNLICH EINEN GUTEN MORGEN ZU WÜNSCHEN, DENN SIE LEGEN WIEDERUM GROSSEN WERT AUF MEINE AUFMERKSAMKEIT FÜR DIE DETAILS, UND WISSEN DIE ELEGANZ MEINES LOKALS ZU SCHÄTZEN. UND KOMMEN DANN AUCH GERNE AUF EINE KAFFEEPAUSE, EINEN APERITIF ODER ZUM MITTAGESSEN WIEDER."

BE-LIKE
FUNKY

"LA COLAZIONE PER ME È IL MOMENTO PIÙ IMPORTANTE DELLA GIORNATA: MI PIACE DARE IL BUONGIORNO AI MIEI CLIENTI CHE APPREZZANO L'ACCURATEZZA DEI DETTAGLI E L'ELEGANZA DEGLI ARREDI DEL MIO LOCALE. E MAGARI TORNANO PER UN PRANZO, UNA PAUSA CAFFÈ O UN APERITIVO"

frigomeccanica





IT_ Be-Like funky ha la giusta classe per il locale polivalente dalle mille funzioni: colazione, lunch, aperitivo o un tè in compagnia hanno tutto un'altro sapore. Eleganti sfumature di legno sbiancato su fondi antracite creano tranquille ed accoglienti atmosfere.

EN_ Be-Like funky has the right class for a multi-purpose venue with a thousand functions: breakfast, lunch, cocktails or a cup of tea with friends all taste even better. Elegant shades of bleached wood on anthracite backgrounds create a calm, welcoming mood.

FR_ Be-Like funky offre la juste atmosphère pour un local polyvalent aux milles fonctions: petit déjeuner, déjeuner, apéritif ou un thé en compagnie d'autres personnes ont une toute autre saveur. D'élégantes nuances de bois blanchi sur des fonds anthracite créent des atmosphères paisibles et accueillantes.

ES_ "Be-Like funky" aporta el toque ideal de clase al local polivalente con tantos servicios: desayuno, lunch, aperitivo o un té en compañía, todo adquiere otro sabor en este ambiente. Las elegantes tonalidades de la madera blanqueada sobre fondo antracita logran crear un clima tranquilo y acogedor.

DE_ Be-like funky hat genau die richtige Klasse für ein von morgens bis abends geöffnetes Lokal – denn Frühstück, Aperitif, Lunch und Fünf-Uhr-Tee schmecken zu zweit oder in geselliger Runde einfach besser. Edle Schattierungen von gebleichtem Holz vor anthrazitfarbenem Hintergrund strahlen eine Atmosphäre einladender Ruhe aus.

WHITE WOOD/ ANTRACITE

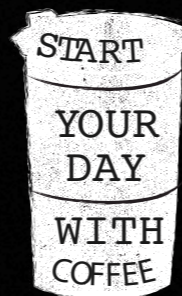

**BE-LIKE
FUNKY**





"THE FIRST WORD THAT COMES TO MIND TO DESCRIBE MY VENUE IS CRAFTED: FROM WHAT WE MAKE AND SERVE TO OUR CUSTOMERS, TO OUR HOSPITALITY AND THE COMFORT OF OUR FURNISHINGS. EVERYTHING HERE IS CAREFULLY SELECTED TO CREATE A UNIQUE ATMOSPHERE. MY LOCATION IS EXACTLY THE WAY I WANT IT."

"LE PREMIER MOT QUI ME VIEN À L'ESPRIT POUR MON LOCAL EST ARTISANAL: DE CE QUE NOUS PRÉPARONS ET OFFRONS À NOS CLIENTS À L'HOSPITALITÉ ET AU CONFORT DU MOBILIER. TOUT ICI EST SÉLECTIONNÉ AVEC SOIN POUR CRÉER UNE ATMOSPHERE UNIQUE. MON LOCAL EST VRAIMENT COMME JE L'AI RÉVÉ."

"LA PRIMERA PALABRA QUE SE ME OCURRE PARA DESCRIBIR MI LOCAL ES ARTESANAL: TANTO POR LO QUE CONCIERNE LOS PLATOS QUE PREPARAMOS Y OFRECEMOS A NUESTROS CLIENTES COMO LA ACOGIDA Y EL CONFORT DEL MOBILIARIO, HE SELECCIONADO TODO CON ESMERO PARA QUE SE RESPIRE UNA ATMÓSFERA ÚNICA. MI LOCAL ES EXACTAMENTE COMO YO LO QUIERO".

"DER ERSTE BEGRIFF, DER MIR ZU MEINEM LOKAL SPONTAN EINFÄLLT, IST SORGFALT - FÜR DAS, WAS WIR UNSEREN GÄSTE ZUBEREITEN UND SERVIEREN, DIE GASTLICHKEIT UND DEN KOMFORT DER EINRICHTUNG; HIER WIRD UND IST ALLES MIT SORGFALT AUSGEWÄHLT, DAMIT DIESE EINZIGARTIGE ATMOSPHERE ENTSTEHT. MEIN LOKAL IST GENAU SO GEWORDEN, WIE ICH ES MIR IMMER VORGESTELLT HABE."

BE-LIKE
SOCIAL

"LA PRIMA PAROLA CHE MI VIENE IN MENTE PER IL MIO LOCALE È ARTIGIANALE: DA QUELLO CHE PREPARIAMO E OFFRIAMO AI NOSTRI CLIENTI, ALL'OSPITALITÀ E AL CONFORT DEGLI ARREDI. TUTTO QUI È SELEZIONATO CON CURA PER FAR VIVERE UN'ATMOSFERA UNICA. IL MIO LOCALE È PROPRIO COME LO VOGLIO IO."

frigomeccanica







IT_ Be-like social esprime la classe del minimal style, un locale dove assaporare un caffè in compagnia o connessi col mondo, un locale dove non si è mai soli ma sempre connessi. I decisi contrasti tra il bianco ed il nero, tra le linee pulite dei banchi e gli oggetti di grafica vintage, sottolineano il carattere aperto di Social

EN_ Be-like social expresses the class of minimalist style, a place for savouring a coffee in company or logged onto the world, a place where you are never alone but always connected. The sharp contrasts between black and white, the clean lines of the counters and the vintage graphic items, all underline Social's open personality.

FR_ Be-like social exprime l'élégance du style minimaliste, un local où savourer un café en compagnie d'autres personnes ou connecté avec le monde, un local où vous n'êtes jamais seul mais toujours connecté. Les contrastes forts entre le blanc et le noir, entre les lignes épurées des comptoirs et les objets de graphique vintage soulignent le caractère ouvert de Social.

ES_ Be-like Social manifiesta la elegancia del minimalismo en un local donde disfrutar un café en compañía o conectado al mundo, un local donde nunca se está solo sino en permanente conexión. Los fuertes contrastes del blanco y negro entre las líneas sencillas de los mostradores y los objetos de gráfica vintage destacan el carácter extrovertido de Social.

DE_ Be-like social im Minimal Style, für ein Lokal, in dem der Cappuccino mit physisch oder über die Social Media anwesenden Freunden niemals allein genossen wird und jeder immer mit jedem verbunden ist. Die starken Kontraste zwischen Schwarz und Weiß sowie den klaren Linien der weißen Elemente und den Vintage-Grafikobjekten unterstreichen den offenen Charakter von Social.

BLACK / WHITE /
ANTRACITE



**BE-LIKE
SOCIAL**





BANCALINA CONTINUA

CONTINUOUS COUNTERTOP
PLAN DE COMPTOIR CONTINU
BARRA CONTINUA
DURCHGEHENDE THEKENPLATTE

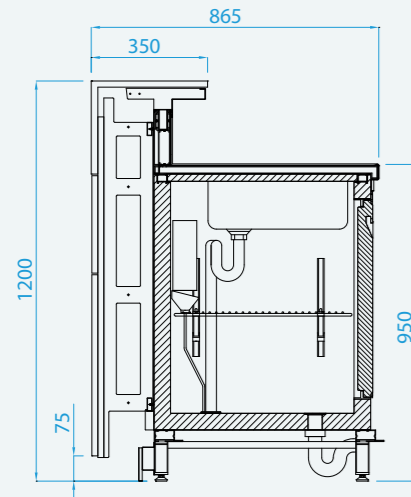

BANCALINA PARZIALE

PARTIAL COUNTERTOP
PLAN DE COMPTOIR PARTIEL
BARRA PARCIAL
PARTIELLE THEKENPLATTE

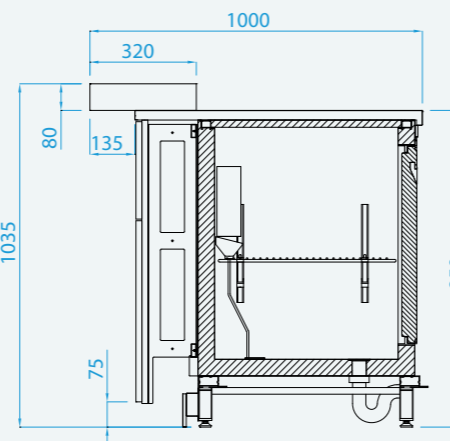
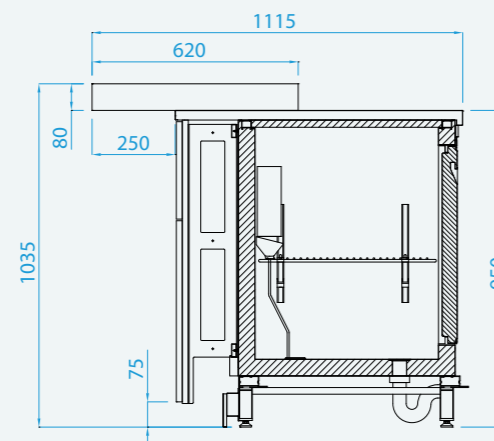
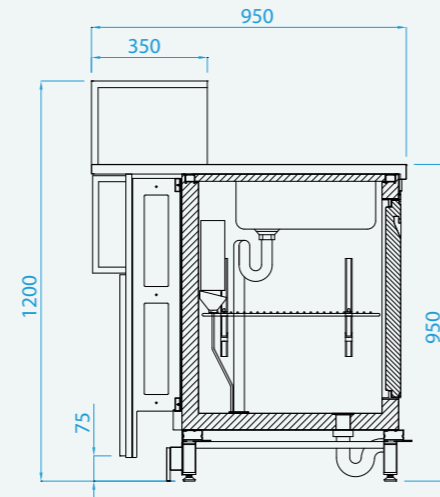
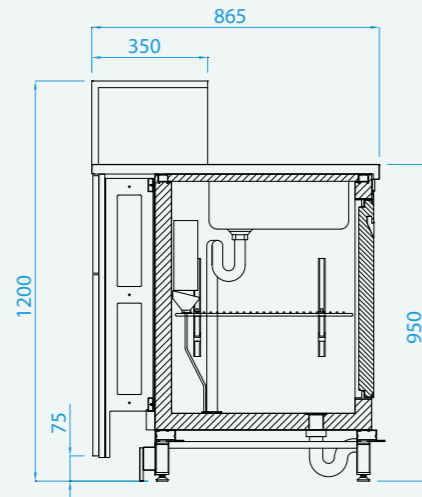

COLORI PANNELLO ANTERIORE combinazioni a scelta

FRONT PANEL COLOURS combinations of customer's choice / COLORIS PANNEAU AVANT combinaisons au choix
COLORES PANEL FRONTAL combinaciones a elección / FARBEN FÜR DAS FRONTPANEEL beliebige Kombinationen

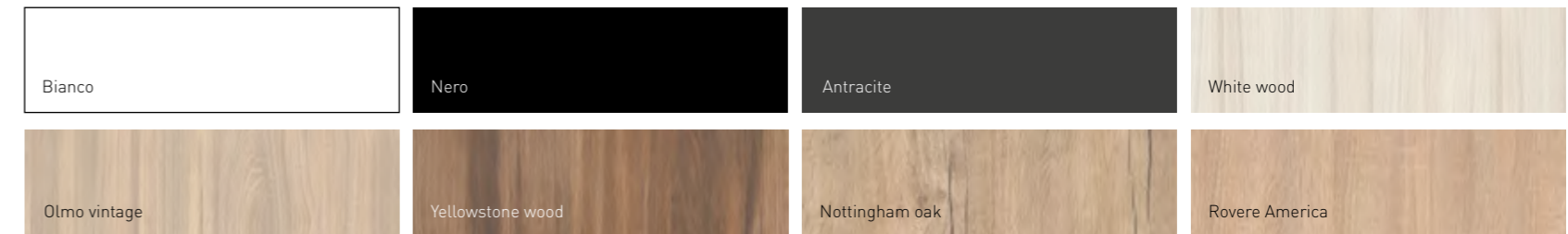

MATERIALI BANCALINE

COUNTERTOP MATERIALS / MATÉRIAUX PLANS DE COMPTOIR
MATERIALES BARRAS / MATERIALIEN FÜR DIE THEKENPLATTEN

STANDARD



OPTIONAL MARMO SINTETICO / OPTIONAL IMITATION MARBLE / OPTION MARBRE SYNTHÉTIQUE / MÁRMOL SINTÉTICO OPCIONAL / OPTIONAL KUNSTMARMOR

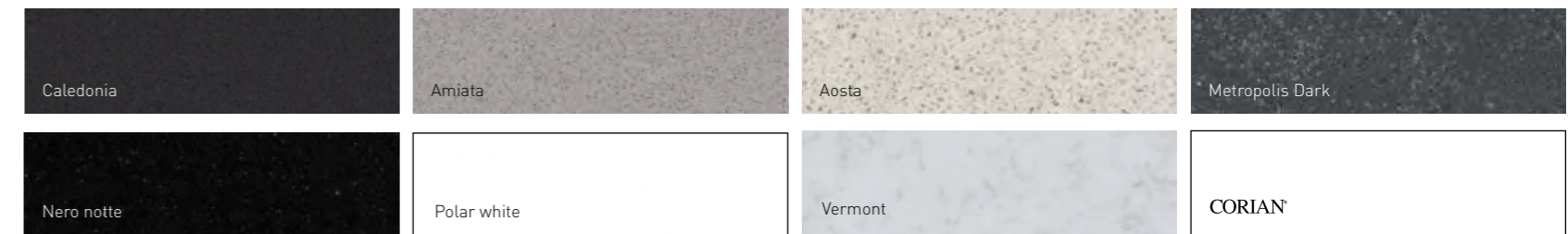

MATERIALI PIANO BANCALINA BASSA

LOW COUNTERTOP SURFACE MATERIALS / MATÉRIAUX PLAN DE COMPTOIR BAS
MATERIALES ENCIMERA BARRA BAJA / MATERIALIEN FÜR DIE NIEDRIGE THEKENPLATTE

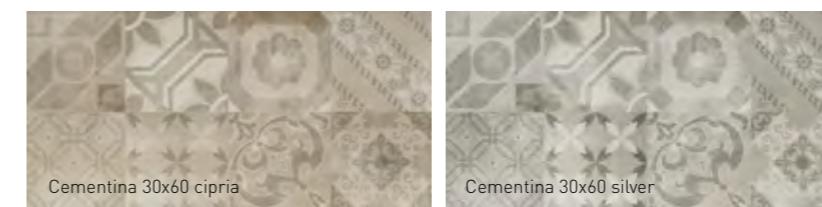

MATERIALI PIANO LAVORO

WORKTOP MATERIALS / MATÉRIAUX PLAN DE TRAVAIL
MATERIALES ENCIMERA OPERATIVA / MATERIALIEN FÜR DIE ARBEITSPLATTE

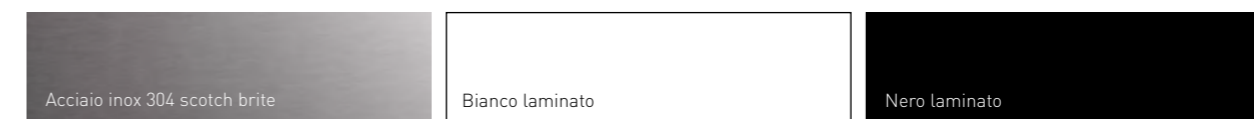

PLUS



ALZATA RETRO CON TECA IN VETRO SATINATO E RETROILLUMINAZIONE A LED

Bar back panel with frosted glass cabinet and LED backlighting

Panneau arrière comptoir avec vitrine en verre satiné et rétro-éclairage LED

Repisa posterior con teca de vidrio satinado y retroiluminación de LED

Wandelement mit Box aus satiniertem Glas und LED-Hinterleuchtung



SOSTEGNO IN METALLO E VETRO SATINATO

Metal and frosted glass support

Jambage en métal et verre satiné

Soporte lateral de metal y vidrio satinado

Stütze aus Metall und satiniertem Glas



PLAFONE LUMINOSO A LED

LED-illuminated panel for counter

Plafond lumineux LED

Plafón luminoso con LED

Wandelement mit Box aus satiniertem Glas und LED-Hinterleuchtung



CE

EAC

Roberto Garbugli e Enzo Di Serafino
Product design

Frigomeccanica si riserva il diritto di apportare modifiche ai prodotti illustrati in questo catalogo in qualunque momento senza l'obbligo di preavviso.

Frigomeccanica reserves the right to make changes to the products shown in this catalogue at any time without notice.

Frigomeccanica se réserve le droit d'apporter à tout moment des modifications aux produits illustrés dans cette brochure, sans aucune obligation de préavis.

Frigomeccanica se reserva el derecho de aportar modificaciones a los productos presentados en este catálogo en cualquier momento y sin obligación de aviso previo.

Frigomeccanica behält sich das Recht vor, jederzeit und ohne Vorankündigung Änderungen an den in diesem Katalog gezeigten Produkten vorzunehmen.



M A D E I N I T A L Y

FRIGOMECCANICA

Via del Progresso, 10
64023 Mosciano S. Angelo (TE) Italy

Tel. +39 085 80793
Fax +39 085 8071464

www.frigomeccanica.com
info@frigomeccanica.com

Numero Verde
800-312302